

* = Träger an dieser Stelle
20mm überhöht montieren!

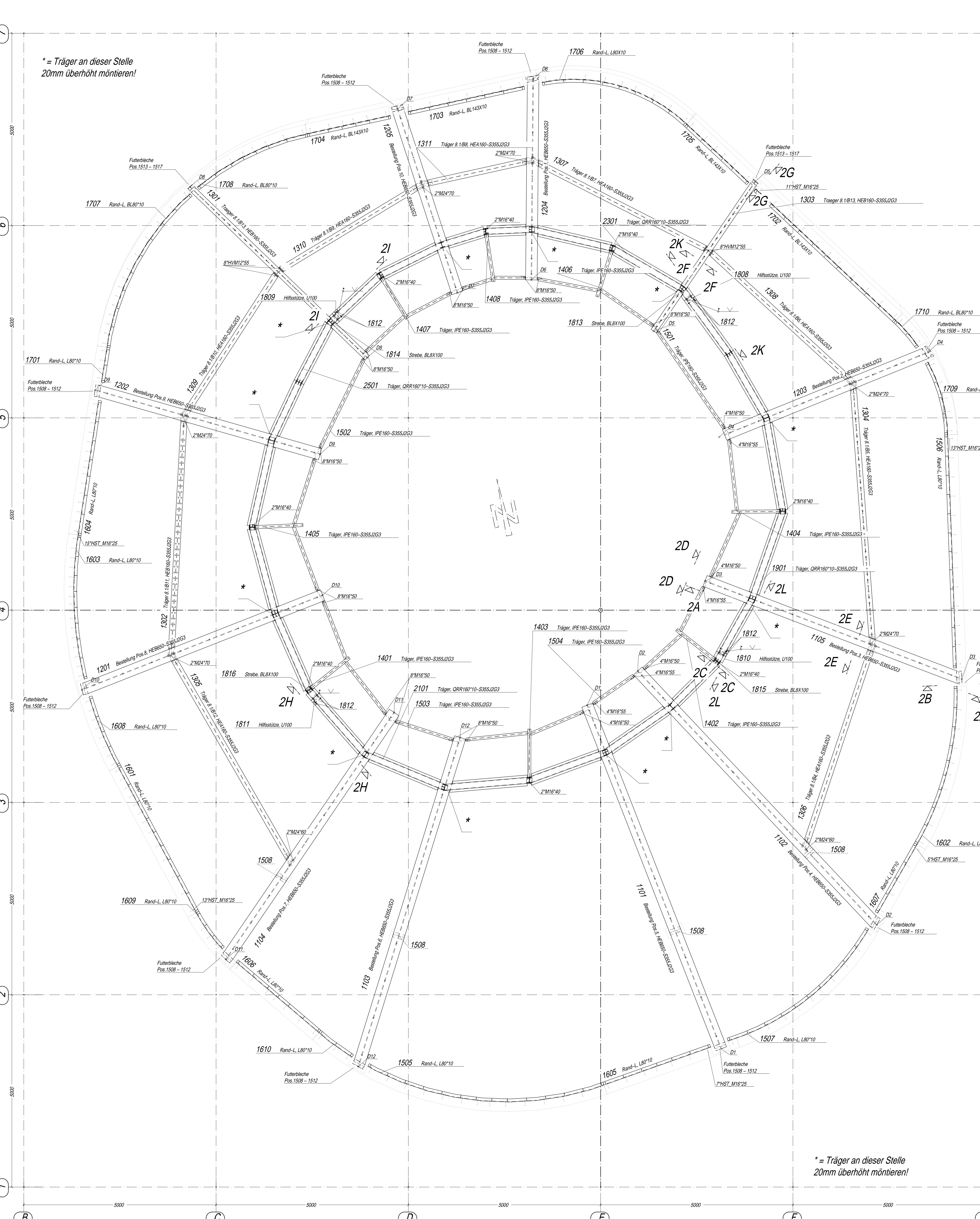

Ebene +12.740 OK Stahl

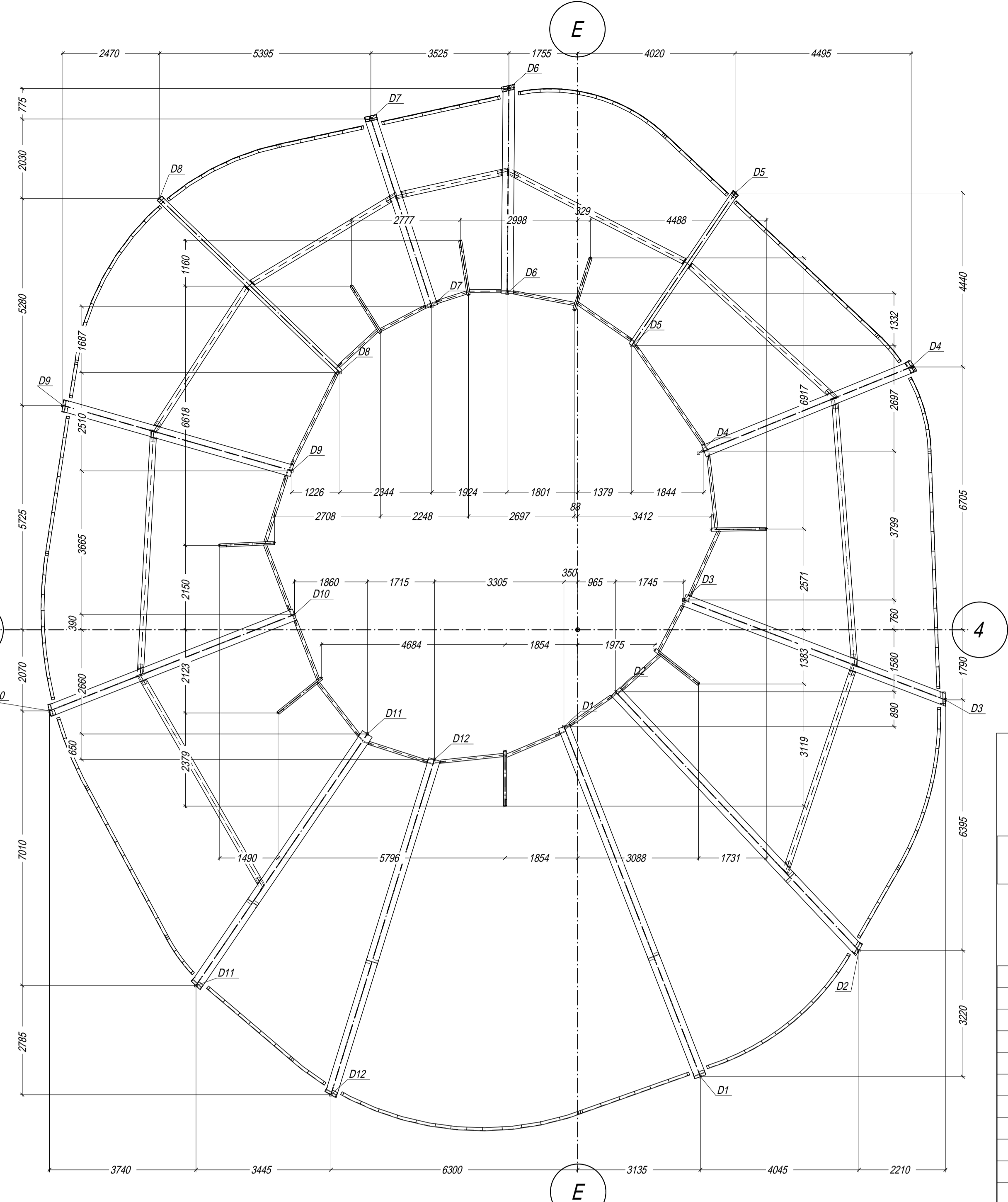

Ebene +12.740 OK Stahl

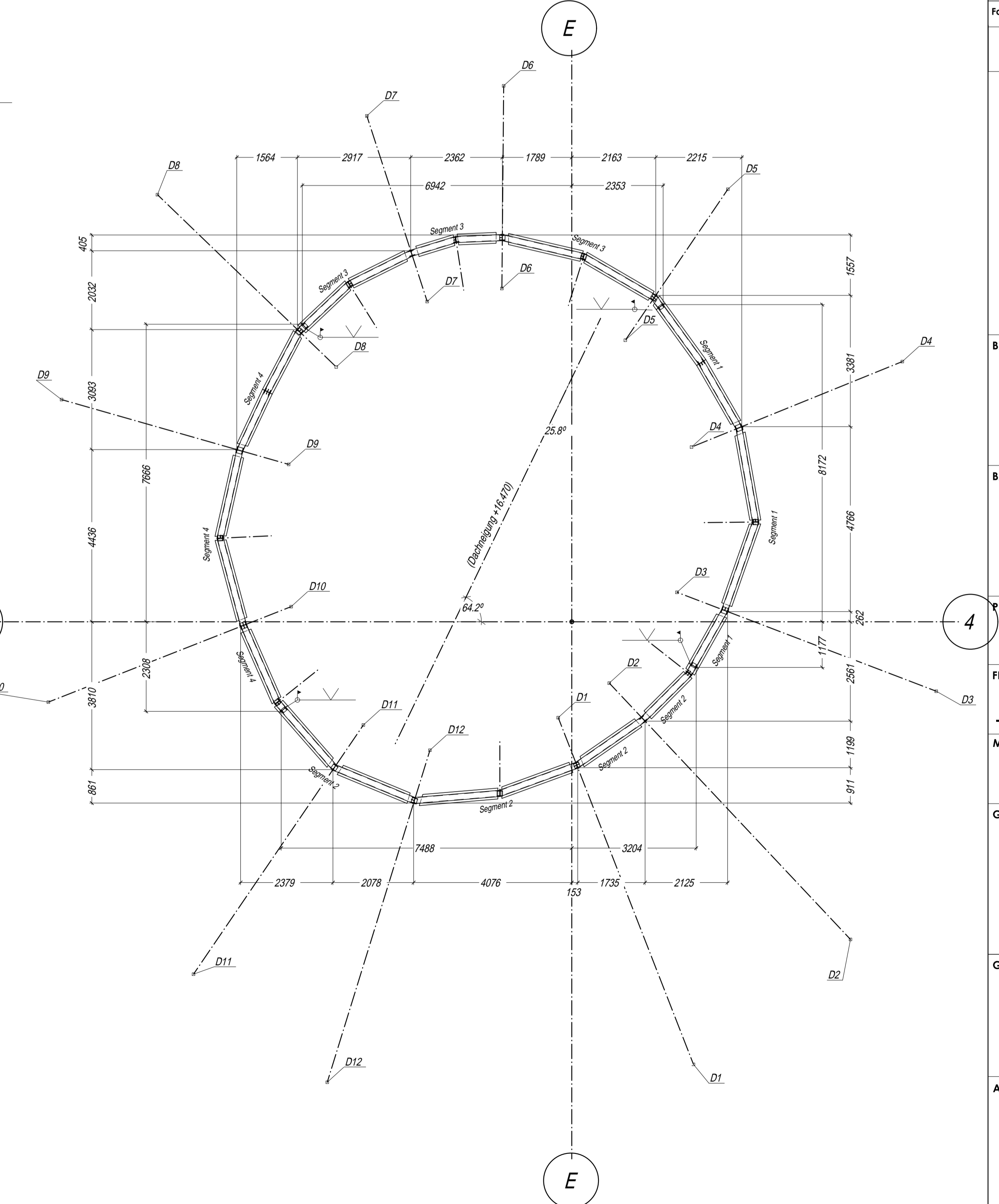

Ebene +12.740 OK Stahl

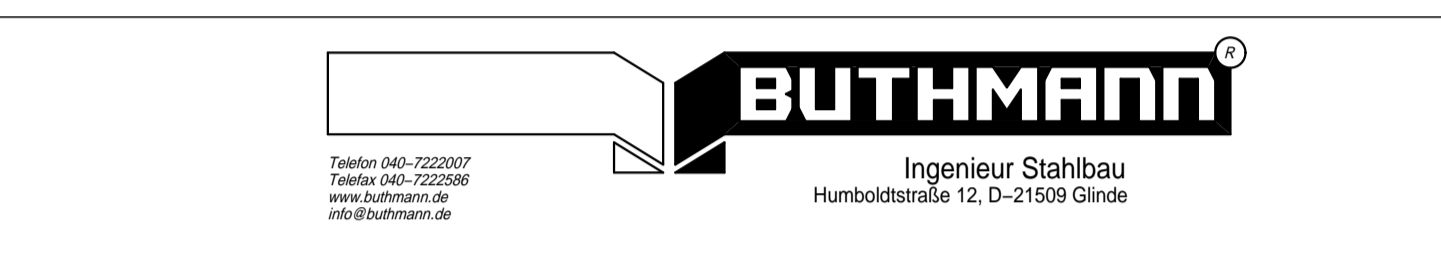

Index	Änderungen	Datum	gez.

Fachber./Gebäude	Ebene	Planart	Phase	Gewerk	Lfd. Nr.	Index	Verfasser	Planstatus
T	JMS	DA	U	5	017	201	00	BUT WM

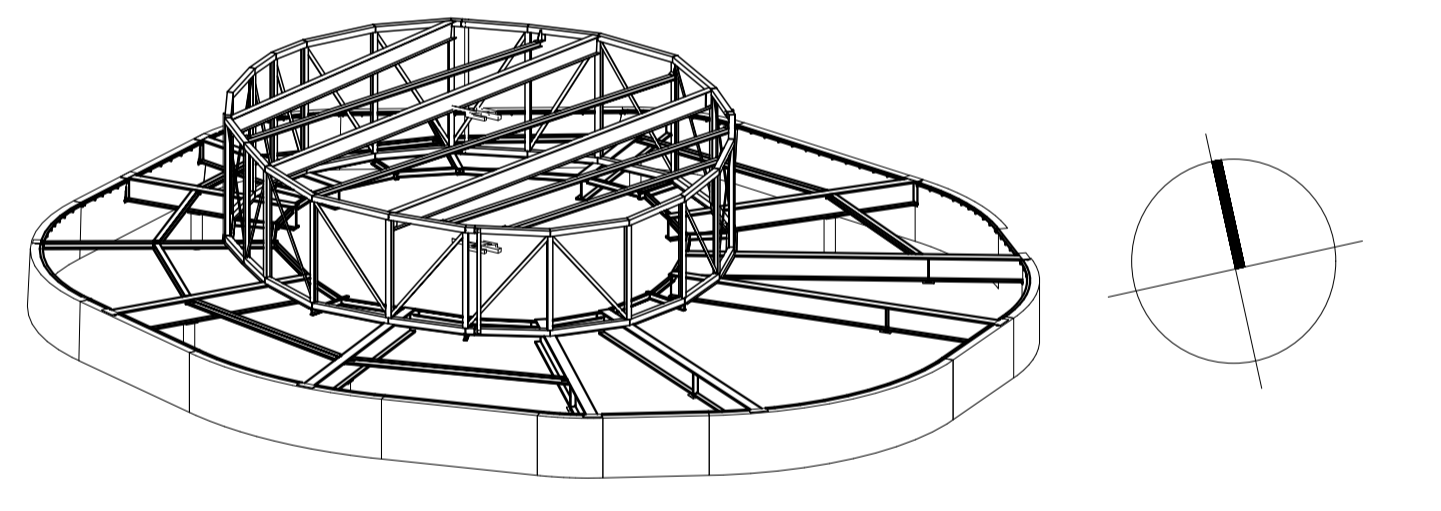

BAUVORHABEN:
neubau einer aula
für die jugendmusikschule
mittelweg 42, 20148 hamburg

BAUHER:
behörde für schule u. berufsbildung
hamburger straße 31
22083 hamburg

PLANBEZEICHNUNG:
Ober- und Hauptdach Aula / Ebene +12.740 OK Stahl

FREIGABE AM:	PLANINHALT: ausführung	GESCHOSS:	BLATT-NR.: 02
--------------	---------------------------	-----------	------------------

MASSTAB: 1:40	DATUM: 17.08.2010	GEZEICHNET: K.Walther	CAD-DATE:
------------------	----------------------	--------------------------	-----------

GENERALUNTERNEHMER:

GENEHMIGUNGSPLANUNG:

AUSFÜHRUNGSPLANUNG:

* = Träger an dieser Stelle
20mm überhöht montieren!